

Monolith



	Sitzkissen - Seduta	Rückenkissen - Schienali	Gestell - Struttura
Bezug: Rivestimento (6)	abziehbar <i>Sfoderabile</i>	abziehbar <i>Sfoderabile</i>	abziehbar <i>Sfoderabile</i>
	nicht abziehbar <i>Non sfoderabile</i>	nicht abziehbar <i>Non sfoderabile</i>	nicht abziehbar <i>Non sfoderabile</i>
Polsterungen Imbottiture (2-3-4-7-8)	 D.35kg/m³	 D.25kg/m³	 Polyurethanschaumstoff

TECHNISCHE BESCHREIBUNG

Gestell: 1

Tragende Elemente aus Tannenholz in verschiedenen Stärken. Teile aus Spanplatten E1 Klasse, Einzelelemente aus Paneelen aus harten Holzfasern oder Zellulose.

Federung: 9

Rückenlehne mit elastischen Gurten aus Propylenfaser und Latex. Sitzfläche mit elastischen Gurten aus Propylenfaser und Latex.

INFORMAZIONI TECNICHE

Struttura: 1

Masselli portanti in abete di vari spessori. Fianchi di tamponamento in pannelli di particelle di legno in classe E1, particolari in pannelli di fibra di legno dura o cellulosa.

Molleggio: 9

Schienale in nastri elastici di fibra propilenica e lattice. Seduta in nastri elastici di fibra propilenica e lattice.

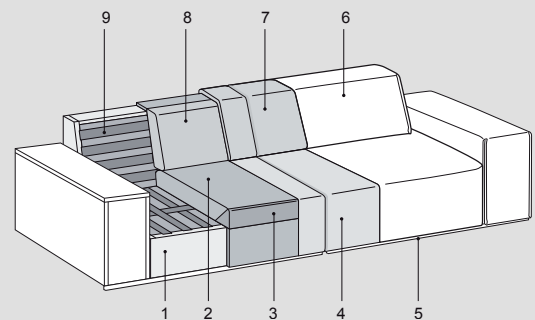
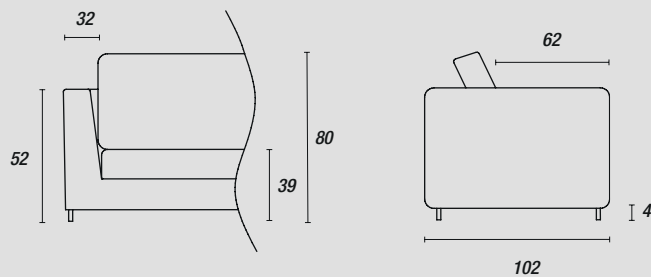

Füße - Piedini:

serienmäßig GESTELL

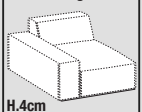

H.4cm
Eukaliptus (LE05)