

Eclético High bracciolo stretto basso



Eclético High bracciolo stretto alto

INFORMAZIONI TECNICHE

Struttura: 1-3-8

Masselli portanti in abete di vari spessori. Fianchi di tamponamento in pannelli di particelle di legno in classe E1, particolari in pannelli di fibra di legno dura o cellulosa. Struttura rivestita completamente in lastre di poliuretano espanso densità 30 kg/m³ e Tecnoform.

Molleggio: 1-2

Schienale in pannelli di fibra di legno dura o cellulosa. Seduta in nastri elastici di fibra propilenica e lattice.

Imbottiture: 4-5-6-7-9

Cuscini schienale in vera piuma d'oca e fibra di poliestere sfioccato. Cuscini seduta in poliuretano espanso indeformabile densità 35 kg/m³ rivestiti in Tecnoform. Cuscini sopra seduta opzionali in poliuretano espanso indeformabile densità 35 kg/m³ rivestiti in vera piuma d'oca. Cuscini sopra seduta opzionali con trapuntatura poliuretano espanso indeformabile densità 35 kg/m³ rivestiti in Tecnoform.

Rivestimento: 10

In tessuto completamente sfoderabile. In pelle o similpelle base non sfoderabile cuscini seduta e schienale sfoderabili. Per motivi tecnici gli elementi componibili possono avere la base completamente rivestita lato componibile solo su richiesta, senza maggiorazione.

Piedini: 11

Di serie in legno tinta eucalipto (LE05) o, con maggiorazione, in metallo nelle finiture cromo lucido (ME04) o cromo nero (ME05).

L'ordine di ogni composizione deve sempre essere corredato da un disegno in pianta.

Data l'origine naturale delle pelli impiegate, negli elementi con rivestimento in pelle potranno essere necessarie cuciture aggiuntive rispetto gli elementi con rivestimento in tessuto.

Dimensioni:

Altezza seduta da terra cm. 44
 Profondità seduta cm. 59
 Altezza bracciolo cm. 63
 Larghezza bracciolo cm. 14
 Altezza piede cm. 13

Prezzi a listino per divano con schienale basso "B"; aggiungere maggiorazione in tessuto per ottenere il divano in tessuto con schienale alto "A" o aggiungere maggiorazione in pelle per ottenere il divano in pelle con schienale alto "A". Prestare attenzione alla differente altezza finale tra schienale basso "B" e schienale alto "A".

Acquistando i cuscini sopra seduta opzionali, l'altezza della seduta da terra e l'altezza complessiva del divano aumentano di 7cm.

TECHNICAL INFORMATION

Structure: 1-3-8

Supporting structure in pinewood of various thicknesses. Remaining parts in class E1 particleboard panels, hardboard or cellulose wood-based panels details. Structure completely covered in polyurethane foam density 30kg/m³ and Tecnoform.

Springing: 1-2

The back is made of hard or cellulose wood fibre panels. The seat is supported by propylene and latex elastic belts.

Cushions Padding: 4-5-6-7-9

Back cushions made of goose down and frayed polyester fibre. Seat cushions in non-deformable polyurethane foam, density 35 kg/cbm, Tecnoform covered. Optional seat cushions in form-stable expanded polyurethane, density 35 kg/m³, upholstered in real goose down. Optional seat cushions with quilting in form-stable expanded polyurethane, density 35 kg/m³, upholstered in Tecnoform.

Cover: 10

Fabric upholstery fully removable; leather or leatherette base upholstery not removable, seat cushion and backrest covers removable. For technical reasons the modular elements can have the base completely upholstered on the modular side only upon request, without surcharge.

Feet: 11

Wooden as standard in eucalyptus (LE05) finish or, at a surcharge, metal in the glossy chrome (ME04) or black chrome (ME05) finishes.

For orders of compositions a sketch is requested.

The realization of the leather elements, unlike the ones in fabric, can require additional stitchings: this is due to the natural origin of leather.

Dimensions:

Seat height from ground cm. 44
 Seat depth cm. 59
 Height of arm 63 cm
 Armrest width cm. 14
 Feet height cm. 13

List price for sofa with low backrest "B"; add on a fabric surcharge for a fabric sofa with high backrest "A" or add on a leather surcharge for a leather sofa with high backrest "A". Take note of the different end heights of low backrest "B" and high backrest "A".

By purchasing the optional seat cushions, the height of the seat from the floor and the overall height of the sofa increase by 7cm.

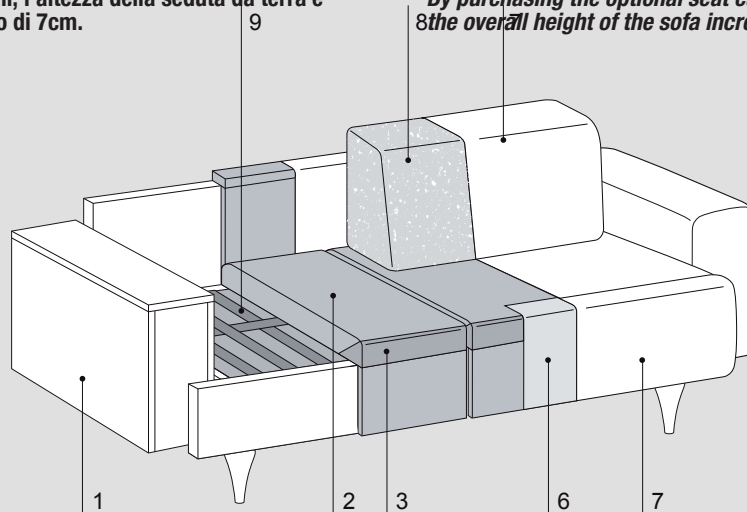

Eclético High bracciolo stretto alto



Eclético High bracciolo stretto alto

INFORMAZIONI TECNICHE

Struttura: 1-3-8

Masselli portanti in abete di vari spessori. Fianchi di tamponamento in pannelli di particelle di legno in classe E1, particolari in pannelli di fibra di legno dura o cellulosa. Struttura rivestita completamente in lastre di poliuretano espanso densità 30 kg/m³ e Tecnoform.

Molleggio: 1-2

Schienale in pannelli di fibra di legno dura o cellulosa. Seduta in nastri elastici di fibra propilenica e lattice.

Imbottiture: 4-5-6-7-9

Cuscini schienale in vera piuma d'oca e fibra di poliestere sfioccato. Cuscini seduta in poliuretano espanso indeformabile densità 35 kg/m³ rivestiti in Tecnoform. Cuscini sopra seduta opzionali in poliuretano espanso indeformabile densità 35 kg/m³ rivestiti in vera piuma d'oca. Cuscini sopra seduta opzionali con trapuntatura poliuretano espanso indeformabile densità 35 kg/m³ rivestiti in Tecnoform.

Rivestimento: 10

In tessuto completamente sfoderabile. In pelle o similpelle base non sfoderabile cuscini seduta e schienale sfoderabili. Per motivi tecnici gli elementi componibili possono avere la base completamente rivestita lato componibile solo su richiesta, senza maggiorazione.

Piedini: 11

Di serie in legno tinta eucalipto (LE05) o, con maggiorazione, in metallo nelle finiture cromo lucido (ME04) o cromo nero (ME05).

L'ordine di ogni composizione deve sempre essere corredato da un disegno in pianta.

Data l'origine naturale delle pelli impiegate, negli elementi con rivestimento in pelle potranno essere necessarie cuciture aggiuntive rispetto gli elementi con rivestimento in tessuto.

Dimensioni:

Altezza seduta da terra cm. 44
Profondità seduta cm. 59
Altezza bracciolo cm. 74
Larghezza bracciolo cm. 14
Altezza piede cm. 13

Prezzi a listino per divano con schienale basso "B"; aggiungere maggiorazione in tessuto per ottenere il divano in tessuto con schienale alto "A" o aggiungere maggiorazione in pelle per ottenere il divano in pelle con schienale alto "A". Prestare attenzione alla differente altezza finale tra schienale basso "B" e schienale alto "A".

Acquistando i cuscini sopra seduta opzionali, l'altezza della seduta da terra e l'altezza complessiva del divano aumentano di 7cm.

TECHNICAL INFORMATION

Structure: 1-3-8

Supporting structure in pinewood of various thicknesses. Remaining parts in class E1 particleboard panels, hardboard or cellulose wood-based panels details. Structure completely covered in polyurethane foam density 30kg/m³ and Tecnoform.

Springing: 1-2

The back is made of hard or cellulose wood fibre panels. The seat is supported by propylene and latex elastic belts.

Cushions Padding: 4-5-6-7-9

Back cushions made of goose down and frayed polyester fibre. Seat cushions in non-deformable polyurethane foam, density 35 kg/cbm, Tecnoform covered. Optional seat cushions in form-stable expanded polyurethane, density 35 kg/m³, upholstered in real goose down. Optional seat cushions with quilting in form-stable expanded polyurethane, density 35 kg/m³, upholstered in Tecnoform.

Cover: 10

Fabric upholstery fully removable; leather or leatherette base upholstery not removable, seat cushion and backrest covers removable. For technical reasons the modular elements can have the base completely upholstered on the modular side only upon request, without surcharge.

Feet: 11

Wooden as standard in eucalyptus (LE05) finish or, at a surcharge, metal in the glossy chrome (ME04) or black chrome (ME05) finishes.

For orders of compositions a sketch is requested.

The realization of the leather elements, unlike the ones in fabric, can require additional stitchings: this is due to the natural origin of leather.

Dimensions:

Seat height from ground cm. 44
Seat depth cm. 59
Height of arm 74 cm
Armrest width cm. 14
Feet height cm. 13

List price for sofa with low backrest "B"; add on a fabric surcharge for a fabric sofa with high backrest "A" or add on a leather surcharge for a leather sofa with high backrest "A". Take note of the different end heights of low backrest "B" and high backrest "A".

By purchasing the optional seat cushions, the height of the seat from the floor and the overall height of the sofa increase by 7cm.

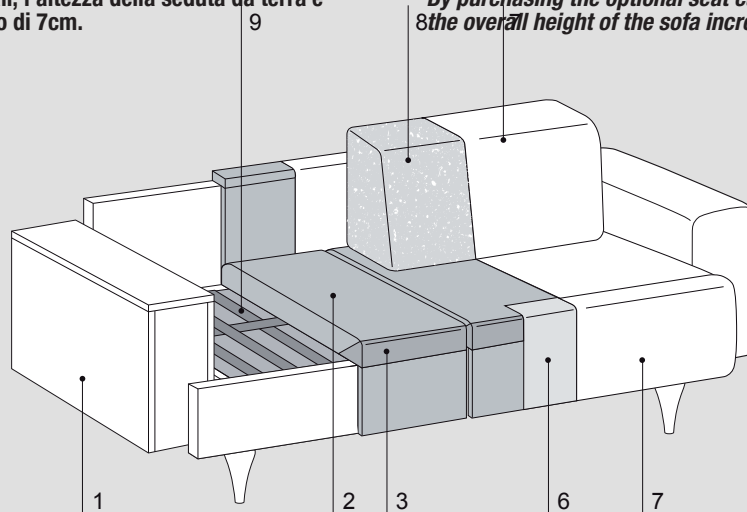

Eclético High bracciolo largo basso



Eclético High bracciolo stretto alto

INFORMAZIONI TECNICHE

Struttura: 1-3-8

Masselli portanti in abete di vari spessori. Fianchi di tamponamento in pannelli di particelle di legno in classe E1, particolari in pannelli di fibra di legno dura o cellulosa. Struttura rivestita completamente in lastre di poliuretano espanso densità 30 kg/m³ e Tecnoform.

Molleggio: 1-2

Schienale in pannelli di fibra di legno dura o cellulosa. Seduta in nastri elastici di fibra propilenica e lattice.

Imbottiture: 4-5-6-7-9

Cuscini schienale in vera piuma d'oca e fibra di poliestere sfioccato. Cuscini seduta in poliuretano espanso indeformabile densità 35 kg/m³ rivestiti in Tecnoform. Cuscini sopra seduta opzionali in poliuretano espanso indeformabile densità 35 kg/m³ rivestiti in vera piuma d'oca. Cuscini sopra seduta opzionali con trapuntatura poliuretano espanso indeformabile densità 35 kg/m³ rivestiti in Tecnoform.

Rivestimento: 10

In tessuto completamente sfoderabile. In pelle o similpelle base non sfoderabile cuscini seduta e schienale sfoderabili. Per motivi tecnici gli elementi componibili possono avere la base completamente rivestita lato componibile solo su richiesta, senza maggiorazione.

Piedini: 11

Di serie in legno tinta eucalipto (LE05) o, con maggiorazione, in metallo nelle finiture cromo lucido (ME04) o cromo nero (ME05).

L'ordine di ogni composizione deve sempre essere corredato da un disegno in pianta.

Data l'origine naturale delle pelli impiegate, negli elementi con rivestimento in pelle potranno essere necessarie cuciture aggiuntive rispetto gli elementi con rivestimento in tessuto.

Dimensioni:

Altezza seduta da terra cm. 44
Profondità seduta cm. 59
Altezza bracciolo cm. 63
Larghezza bracciolo cm. 25
Altezza piede cm. 13

Prezzi a listino per divano con schienale basso "B"; aggiungere maggiorazione in tessuto per ottenere il divano in tessuto con schienale alto "A" o aggiungere maggiorazione in pelle per ottenere il divano in pelle con schienale alto "A". Prestare attenzione alla differente altezza finale tra schienale basso "B" e schienale alto "A".

Acquistando i cuscini sopra seduta opzionali, l'altezza della seduta da terra e l'altezza complessiva del divano aumentano di 7cm.

TECHNICAL INFORMATION

Structure: 1-3-8

Supporting structure in pinewood of various thicknesses. Remaining parts in class E1 particleboard panels, hardboard or cellulose wood-based panels details. Structure completely covered in polyurethane foam density 30kg/m³ and Tecnoform.

Springing: 1-2

The back is made of hard or cellulose wood fibre panels. The seat is supported by propylene and latex elastic belts.

Cushions Padding: 4-5-6-7-9

Back cushions made of goose down and frayed polyester fibre. Seat cushions in non-deformable polyurethane foam, density 35 kg/cbm, Tecnoform covered. Optional seat cushions in form-stable expanded polyurethane, density 35 kg/m³, upholstered in real goose down. Optional seat cushions with quilting in form-stable expanded polyurethane, density 35 kg/m³, upholstered in Tecnoform.

Cover: 10

Fabric upholstery fully removable; leather or leatherette base upholstery not removable, seat cushion and backrest covers removable. For technical reasons the modular elements can have the base completely upholstered on the modular side only upon request, without surcharge.

Feet: 11

Wooden as standard in eucalyptus (LE05) finish or, at a surcharge, metal in the glossy chrome (ME04) or black chrome (ME05) finishes.

For orders of compositions a sketch is requested.

The realization of the leather elements, unlike the ones in fabric, can require additional stitchings: this is due to the natural origin of leather.

Dimensions:

Seat height from ground cm. 44
Seat depth cm. 59
Height of arm 63 cm
Armrest width cm. 25
Feet height cm. 13

List price for sofa with low backrest "B"; add on a fabric surcharge for a fabric sofa with high backrest "A" or add on a leather surcharge for a leather sofa with high backrest "A". Take note of the different end heights of low backrest "B" and high backrest "A".

By purchasing the optional seat cushions, the height of the seat from the floor and the overall height of the sofa increase by 7cm.

