

# Eclético Comfort bracciolo stretto basso



Eclético Comfort bracciolo largo basso

## INFORMAZIONI TECNICHE

### Struttura: 1-3-8

Masselli portanti in abete di vari spessori. Fianchi di tamponamento in pannelli di particelle di legno in classe E1, particolari in pannelli di fibra di legno dura o cellulosa. Struttura rivestita completamente in lastre di poliuretano espanso densità 30 kg/m<sup>3</sup> e Tecnoform.

### Molleggio: 1-2

Schienale in pannelli di fibra di legno dura o cellulosa. Seduta in nastri elastici di fibra propilenica e lattice.

### Imbottiture: 4-5-6-7-9

Cuscini schienale in vera piuma d'oca e fibra di poliestere sfioccato con supporti retro schienale in poliuretano espanso indeformabile densità 30 kg/m<sup>3</sup>.

Cuscini seduta in poliuretano espanso indeformabile densità 35 kg/m<sup>3</sup> rivestiti in Tecnoform.

Cuscini sopra seduta in poliuretano espanso indeformabile densità 35 kg/m<sup>3</sup> rivestiti in vera piuma d'oca disponibili, con maggiorazione, in versione trapuntata in poliuretano espanso indeformabile densità 35 kg/m<sup>3</sup> rivestiti in Tecnoform.

### Rivestimento: 10

In tessuto completamente sfoderabile. In pelle o similpelle base non sfoderabile cuscini seduta e schienale sfoderabili.

Per motivi tecnici gli elementi componibili possono avere la base completamente rivestita lato componibile solo su richiesta, senza maggiorazione.

### Piedini: 11

Piedini in ABS di colore nero.

**L'ordine di ogni composizione deve sempre essere corredato da un disegno in pianta.**

**Data l'origine naturale delle pelli impiegate, negli elementi con rivestimento in pelle potranno essere necessarie cuciture aggiuntive rispetto gli elementi con rivestimento in tessuto.**

### Dimensioni:

Altezza seduta da terra cm. 44

Profondità seduta cm. 59

Altezza bracciolo cm. 56

Larghezza bracciolo cm. 14

Altezza piede cm. 6

**Prezzi a listino per divano con schienale basso "B"; aggiungere maggiorazione in tessuto per ottenere il divano in tessuto con schienale alto "A" o aggiungere maggiorazione in pelle per ottenere il divano in pelle con schienale alto "A".**

**Prestare attenzione alla differente altezza finale tra schienale basso "B" e schienale alto "A".**

## TECHNICAL INFORMATION

### Structure: 1-3-8

Supporting structure in pinewood of various thicknesses. Remaining parts in class E1 particleboard panels, hardboard or cellulose wood-based panels details. Structure completely covered in polyurethane foam density 30kg/m<sup>3</sup> and Tecnoform.

### Springing: 1-2

The back is made of hard or cellulose wood fibre panels. The seat is supported by propylene and latex elastic belts.

### Cushions Padding: 4-5-6-7-9

Back cushions in real goose down and polyester fibre batting with supports behind the backrest in form-stable expanded polyurethane, density 30 kg/m<sup>3</sup>.

Seat cushions in form-stable expanded polyurethane, density 35 kg/m<sup>3</sup>, upholstered in Tecnoform.

Seat cushions in form-stable expanded polyurethane, density 35 kg/m<sup>3</sup>, upholstered in real goose down available in a quilted version at a surcharge in form-stable expanded polyurethane, density 35 kg/m<sup>3</sup>, upholstered in Tecnoform.

### Cover: 10

Fabric upholstery fully removable; leather or leatherette base upholstery not removable, seat cushion and backrest covers removable.

For technical reasons the modular elements can have the base completely upholstered on the modular side only upon request, without surcharge.

### Feet: 11

Black ABS feet.

**For orders of compositions a sketch is requested.**

**The realization of the leather elements, unlike the ones in fabric, can require additional stitchings: this is due to the natural origin of leather.**

### Dimensions:

Seat height from ground cm. 44

Seat depth cm. 59

Height of arm 56 cm

Armrest width cm. 14

Feet height cm. 6

**List price for sofa with low backrest "B"; add on a fabric surcharge for a fabric sofa with high backrest "A" or add on a leather surcharge for a leather sofa with high backrest "A". Take note of the different end heights of low backrest "B" and high backrest "A".**

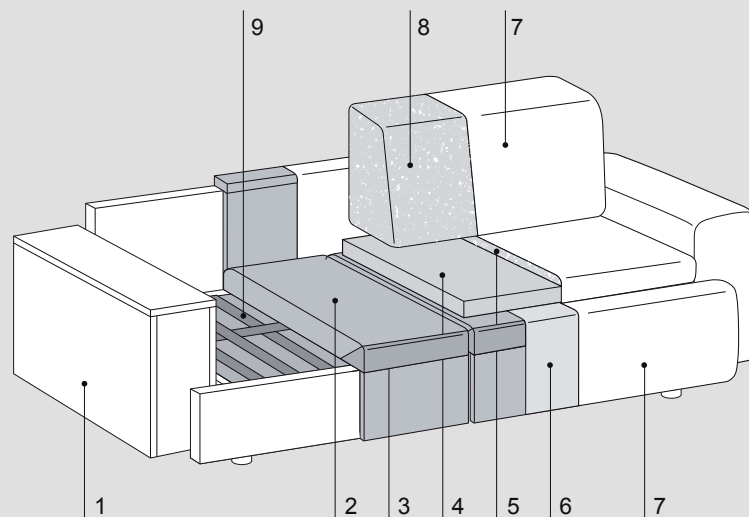

# Eclético Comfort bracciolo stretto alto



Eclético Comfort bracciolo largo basso

## INFORMAZIONI TECNICHE

### Struttura: 1-3-8

Masselli portanti in abete di vari spessori. Fianchi di tamponamento in pannelli di particelle di legno in classe E1, particolari in pannelli di fibra di legno dura o cellulosa. Struttura rivestita completamente in lastre di poliuretano espanso densità 30 kg/m<sup>3</sup> e Tecnoform.

### Molleggio: 1-2

Schienale in pannelli di fibra di legno dura o cellulosa. Seduta in nastri elastici di fibra propilenica e lattice.

### Imbottiture: 4-5-6-7-9

Cuscini schienale in vera piuma d'oca e fibra di poliestere sfioccato con supporti retro schienale in poliuretano espanso indeformabile densità 30 kg/m<sup>3</sup>.

Cuscini seduta in poliuretano espanso indeformabile densità 35 kg/m<sup>3</sup> rivestiti in Tecnoform.

Cuscini sopra seduta in poliuretano espanso indeformabile densità 35 kg/m<sup>3</sup> rivestiti in vera piuma d'oca disponibili, con maggiorazione, in versione trapuntata in poliuretano espanso indeformabile densità 35 kg/m<sup>3</sup> rivestiti in Tecnoform.

### Rivestimento: 10

In tessuto completamente sfoderabile. In pelle o similpelle base non sfoderabile cuscini seduta e schienale sfoderabili.

Per motivi tecnici gli elementi componibili possono avere la base completamente rivestita lato componibile solo su richiesta, senza maggiorazione.

### Piedini: 11

Piedini in ABS di colore nero.

**L'ordine di ogni composizione deve sempre essere corredato da un disegno in pianta.**

**Data l'origine naturale delle pelli impiegate, negli elementi con rivestimento in pelle potranno essere necessarie cuciture aggiuntive rispetto gli elementi con rivestimento in tessuto.**

### Dimensioni:

Altezza seduta da terra cm. 44

Profondità seduta cm. 59

Altezza bracciolo cm. 67

Larghezza bracciolo cm. 14

Altezza piede cm. 6

**Prezzi a listino per divano con schienale basso "B"; aggiungere maggiorazione in tessuto per ottenere il divano in tessuto con schienale alto "A" o aggiungere maggiorazione in pelle per ottenere il divano in pelle con schienale alto "A".**

**Prestare attenzione alla differente altezza finale tra schienale basso "B" e schienale alto "A".**

## TECHNICAL INFORMATION

### Structure: 1-3-8

Supporting structure in pinewood of various thicknesses. Remaining parts in class E1 particleboard panels, hardboard or cellulose wood-based panels details. Structure completely covered in polyurethane foam density 30kg/m<sup>3</sup> and Tecnoform.

### Springing: 1-2

The back is made of hard or cellulose wood fibre panels. The seat is supported by propylene and latex elastic belts.

### Cushions Padding: 4-5-6-7-9

Back cushions in real goose down and polyester fibre batting with supports behind the backrest in form-stable expanded polyurethane, density 30 kg/m<sup>3</sup>.

Seat cushions in form-stable expanded polyurethane, density 35 kg/m<sup>3</sup>, upholstered in Tecnoform.

Seat cushions in form-stable expanded polyurethane, density 35 kg/m<sup>3</sup>, upholstered in real goose down available in a quilted version at a surcharge in form-stable expanded polyurethane, density 35 kg/m<sup>3</sup>, upholstered in Tecnoform.

### Cover: 10

Fabric upholstery fully removable; leather or leatherette base upholstery not removable, seat cushion and backrest covers removable.

For technical reasons the modular elements can have the base completely upholstered on the modular side only upon request, without surcharge.

### Feet: 11

Black ABS feet.

**For orders of compositions a sketch is requested.**

**The realization of the leather elements, unlike the ones in fabric, can require additional stitchings: this is due to the natural origin of leather.**

### Dimensions:

Seat height from ground cm. 44

Seat depth cm. 59

Height of arm 67 cm

Armrest width cm. 14

Feet height cm. 6

**List price for sofa with low backrest "B"; add on a fabric surcharge for a fabric sofa with high backrest "A" or add on a leather surcharge for a leather sofa with high backrest "A". Take note of the different end heights of low backrest "B" and high backrest "A".**

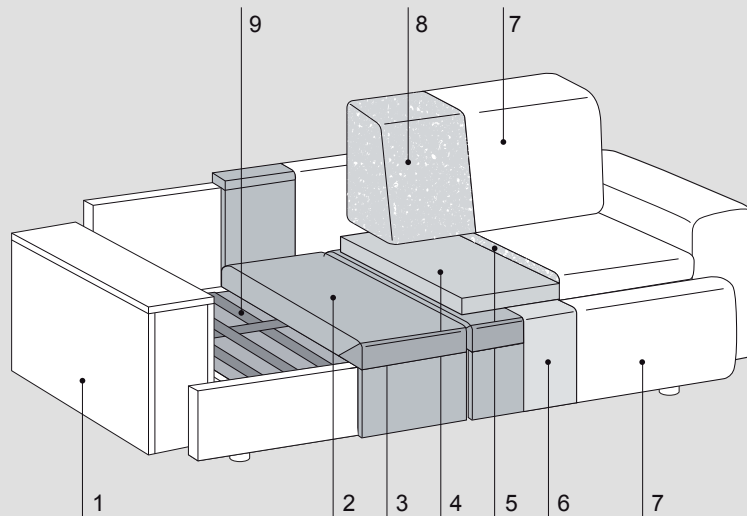

# Eclético Comfort bracciolo largo basso



Eclético Comfort bracciolo largo basso

## INFORMAZIONI TECNICHE

### Struttura: 1-3-8

Masselli portanti in abete di vari spessori. Fianchi di tamponamento in pannelli di particelle di legno in classe E1, particolari in pannelli di fibra di legno dura o cellulosa. Struttura rivestita completamente in lastre di poliuretano espanso densità 30 kg/m<sup>3</sup> e Tecnoform.

### Molleggio: 1-2

Schienale in pannelli di fibra di legno dura o cellulosa. Seduta in nastri elastici di fibra propilenica e lattice.

### Imbottiture: 4-5-6-7-9

Cuscini schienale in vera piuma d'oca e fibra di poliestere sfioccato con supporti retro schienale in poliuretano espanso indeformabile densità 30 kg/m<sup>3</sup>.

Cuscini seduta in poliuretano espanso indeformabile densità 35 kg/m<sup>3</sup> rivestiti in Tecnoform.

Cuscini sopra seduta in poliuretano espanso indeformabile densità 35 kg/m<sup>3</sup> rivestiti in vera piuma d'oca disponibili, con maggiorazione, in versione trapuntata in poliuretano espanso indeformabile densità 35 kg/m<sup>3</sup> rivestiti in Tecnoform.

### Rivestimento: 10

In tessuto completamente sfoderabile. In pelle o similpelle base non sfoderabile cuscini seduta e schienale sfoderabili.

Per motivi tecnici gli elementi componibili possono avere la base completamente rivestita lato componibile solo su richiesta, senza maggiorazione.

### Piedini: 11

Piedini in ABS di colore nero.

**L'ordine di ogni composizione deve sempre essere corredato da un disegno in pianta.**

**Data l'origine naturale delle pelli impiegate, negli elementi con rivestimento in pelle potranno essere necessarie cuciture aggiuntive rispetto gli elementi con rivestimento in tessuto.**

### Dimensioni:

Altezza seduta da terra cm. 44

Profondità seduta cm. 59

Altezza bracciolo cm. 56

Larghezza bracciolo cm. 25

Altezza piede cm. 6

**Prezzi a listino per divano con schienale basso "B"; aggiungere maggiorazione in tessuto per ottenere il divano in tessuto con schienale alto "A" o aggiungere maggiorazione in pelle per ottenere il divano in pelle con schienale alto "A".**

**Prestare attenzione alla differente altezza finale tra schienale basso "B" e schienale alto "A".**

## TECHNICAL INFORMATION

### Structure: 1-3-8

Supporting structure in pinewood of various thicknesses. Remaining parts in class E1 particleboard panels, hardboard or cellulose wood-based panels details. Structure completely covered in polyurethane foam density 30kg/m<sup>3</sup> and Tecnoform.

### Springing: 1-2

The back is made of hard or cellulose wood fibre panels. The seat is supported by propylene and latex elastic belts.

### Cushions Padding: 4-5-6-7-9

Back cushions in real goose down and polyester fibre batting with supports behind the backrest in form-stable expanded polyurethane, density 30 kg/m<sup>3</sup>.

Seat cushions in form-stable expanded polyurethane, density 35 kg/m<sup>3</sup>, upholstered in Tecnoform.

Seat cushions in form-stable expanded polyurethane, density 35 kg/m<sup>3</sup>, upholstered in real goose down available in a quilted version at a surcharge in form-stable expanded polyurethane, density 35 kg/m<sup>3</sup>, upholstered in Tecnoform.

### Cover: 10

Fabric upholstery fully removable; leather or leatherette base upholstery not removable, seat cushion and backrest covers removable.

For technical reasons the modular elements can have the base completely upholstered on the modular side only upon request, without surcharge.

### Feet: 11

Black ABS feet.

**For orders of compositions a sketch is requested.**

**The realization of the leather elements, unlike the ones in fabric, can require additional stitchings: this is due to the natural origin of leather.**

### Dimensions:

Seat height from ground cm. 44

Seat depth cm. 59

Height of arm 56 cm

Armrest width cm. 25

Feet height cm. 6

**List price for sofa with low backrest "B"; add on a fabric surcharge for a fabric sofa with high backrest "A" or add on a leather surcharge for a leather sofa with high backrest "A". Take note of the different end heights of low backrest "B" and high backrest "A".**

