

Royal



TECHNICAL INFORMATION

Structure: 1-2-3

Supporting frame in class E1 plywood panels and solid spruce or beech wood, with metal support, all wrapped in expanded polyurethane sheets of different densities.

Structure completely covered with foam and Tecnoform.

Springing: 1-4

The back is made of hard or cellulose wood fibre panels.

Seat with pre-tensioned crossed propylene fibre and latex elastic webbing.

Cushions Padding: 5-6-7-8-9

Back cushions made from a balanced blend of real goose down and polyester fibre batting, wrapped in anti-feather cotton canvas and divided into horizontal and vertical cells.

Seat cushions in non-deformable expanded polyurethane, double density 35 and 50 kg/cbm, upholstered in high resilience expanded polyurethane sheets and real down covered in feather-proof cotton canvas divided into cells.

Cover: 10

Fabric upholstery fully removable. In leather only cushions' cover is removable. In artificial leather not available.

The realization of the leather elements, unlike the ones in fabric, can require additional stitchings: this is due to the natural origin of leather.

Feet: 11

VOIP feet in black (ME09) or light brown (ME11) metal, with surcharge for optional ROYAL sled feet painted black (ME09) or Light Brown (ME11).

Dimensions:

Seat height from ground cm. 46

Seat depth cm. 55

Height of arm 66 cm

Feet height cm. 16

INFORMATIONS TECHNIQUES

Structure: 1-2-3

Châssis en panneaux de contreplaqué de bois classe E1 et supports massifs de bois d'épicéa ou de hêtre, soutenu par un support en métal, le tout enveloppé de plaques de polyuréthane expansé à densité différenciée.

Structure entièrement revêtue de plaques de polyuréthane et Tecnoform

Suspension: 1-4

Dossier en panneaux de fibre de bois dure ou cellulose.

Assise en rubans élastique de fibre propylène et latex croisés et mécaniquement pré-tensionnés.

Rembourrages: 5-6-7-8-9

Coussins de dossier en vraies plumes d'oie et fibre de polyester en flocon à dosage équilibré enveloppé de toile de coton anti-plume divisée en cellules horizontales et verticales.

Coussins assises en polyuréthane indeformable à double densité 35 et 50 kg/m³, couvertes avec feuilles de polyuréthane memory foam à haute résilience et vraie plume d'oie enveloppe en toile de coton anti-plume divisé en chambres.

Revêtement: 10

En tissu complètement déhoussable. En cuir déhoussables uniquement les coussins. Pas disponible en similcuir.

Vue l'origine naturelle des peaux utilisées, les éléments en cuir peuvent nécessiter des coutures supplémentaires par rapport aux éléments en tissu.

Pieds: 11

Pieds VOIP en métal coloris nero (ME09) ou Light Brown (ME11), avec supplément pour pieds en option à glissière ROYAL peints coloris nero (ME09) ou Light Brown (ME11).

Dimensions:

Hauteur Assise cm. 46

Profondeur assise cm. 55

Hauteur de l'accoudoir cm 66

Hauteur Pied cm. 16

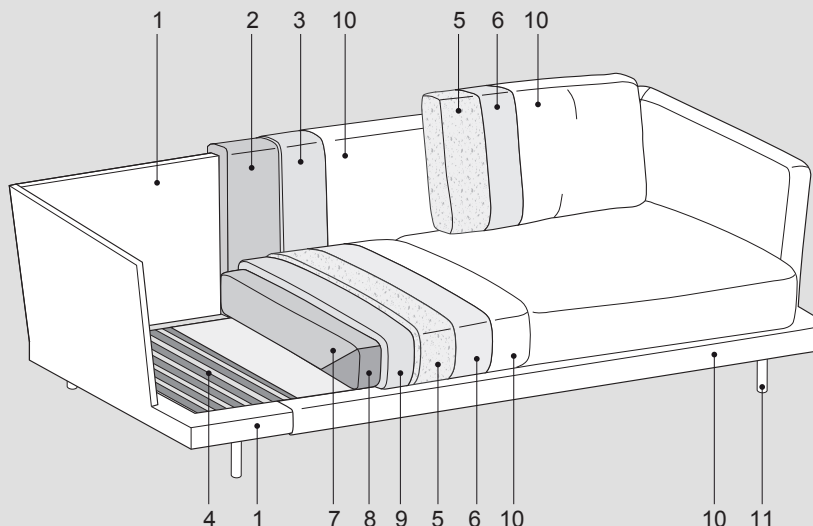

Royal soft



TECHNICAL INFORMATION

Structure: 1-2-3

Supporting frame in class E1 plywood panels and solid spruce or beech wood, with metal support, all wrapped in expanded polyurethane sheets of different densities.

Structure completely covered with foam and Tecnoform.

Springing: 1-4

The back is made of hard or cellulose wood fibre panels.

Seat with pre-tensioned crossed propylene fibre and latex elastic webbing.

Cushions Padding: 5-6-7-8-9

Back cushions made from a balanced blend of real goose down and polyester fibre batting, wrapped in anti-feather cotton canvas and divided into horizontal and vertical cells.

Seat cushions in non-deformable expanded polyurethane, double density 35 and 50 kg/cbm, upholstered in high resilience expanded polyurethane sheets and real down covered in feather-proof cotton canvas divided into cells.

Cover: 10

Fabric upholstery fully removable. In leather only cushions' cover is removable. In artificial leather not available.

The realization of the leather elements, unlike the ones in fabric, can require additional stitchings: this is due to the natural origin of leather.

Feet: 11

VOIP feet in black (ME09) or light brown (ME11) metal, with surcharge for optional ROYAL sled feet painted black (ME09) or Light Brown (ME11).

Dimensions:

Seat height from ground cm. 46

Seat depth cm. 55

Height of arm 66 cm

Feet height cm. 16

INFORMATIONS TECHNIQUES

Structure: 1-2-3

Châssis en panneaux de contreplaqué de bois classe E1 et supports massifs de bois d'épicéa ou de hêtre, soutenu par un support en métal, le tout enveloppé de plaques de polyuréthane expansé à densité différenciée.

Structure entièrement revêtue de plaques de polyuréthane et Tecnoform

Suspension: 1-4

Dossier en panneaux de fibre de bois dure ou cellulose.

Assise en rubans élastique de fibre propylène et latex croisés et mécaniquement pré-tensionnés.

Rembourrages: 5-6-7-8-9

Coussins de dossier en vraies plumes d'oie et fibre de polyester en flocon à dosage équilibré enveloppé de toile de coton anti-plume divisée en cellules horizontales et verticales.

Coussins assises en polyuréthane indeformable à double densité 35 et 50 kg/m³, couvertes avec feuilles de polyuréthane memory foam à haute résilience et vraie plume d'oie enveloppe en toile de coton anti-plume divisé en chambres.

Revêtement: 10

En tissu complètement déhoussable. En cuir déhoussables uniquement les coussins. Pas disponible en similcuir.

Vue l'origine naturelle des peaux utilisées, les éléments en cuir peuvent nécessiter des coutures supplémentaires par rapport aux éléments en tissu.

Pieds: 11

Pieds VOIP en métal coloris nero (ME09) ou Light Brown (ME11), avec supplément pour pieds en option à glissière ROYAL peints coloris nero (ME09) ou Light Brown (ME11).

Dimensions:

Hauteur Assise cm. 46

Profondeur assise cm. 55

Hauteur de l'accoudoir cm 66

Hauteur Pied cm. 16

